

Detail A (2 : 1)

Biegelinie

Material: Aluminium
 Stückzahl: 2
 mit * markierte Flächen fräsen, den Rest wasserstrahlscheiden

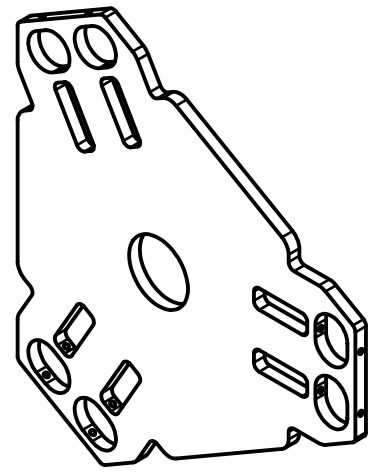

		Datum	Name		
		Gezeichnet	29.10.2009	esmar	
		Kontrolliert			
		Norm			
				Plattform (Abwicklung)	
				1	
				A3	
Status	Änderungen	Datum	Name		